

中華民國大專校院107學年度法式滾球錦標賽

團體賽一般男生三人組 運動員名單

序	項目	隊名	姓名	系所	學號	教練	助理 教練	管理
1	一般男	大仁科大	林柄澄	休閒運動管理學系	406110002	鍾保明	邱堃鐘	徐茂州
			王明樹	休閒運動管理學系	406110047			
			蘇璟翔	休閒運動管理學系	407380022			
2	一般男	高苑科大	陳宇軒	休閒運動管理系	4004202579	廖清海		
			葉豈泯	休閒運動管理系	4005202283			
			陳昱安	休閒運動管理系	4007201254			
3	一般男	高雄醫大	劉耕嘉	運動醫學系	107009033			邱婕寧
			蔡世傳	運動醫學系	107009035			
			陳胤豪	運動醫學系	107009023			
4	一般男	雲林科大	廖正平	營建工程系	B10716048	郭致嘉		
			涂家澄	營建工程系	B10716049			
			蔡博丞	營建工程系	B10716055			
5	一般男	臺灣科大A	趙健宇	企業管理系	B10533023	簡桂彬	黃子綺	趙健宇
			徐旻鋒	電子工程系	B10402237			
			許世旻	電機工程系	B10607012			
6	一般男	臺灣科大B	韓志杰	電子工程系	B10402030	簡桂彬	黃子綺	趙健宇
			程寶大	營建工程系	B10605144			
			郭家宏	化學工程系	B10631036			
7	一般男	臺灣科大C	李雅各	機械工程系	B10503134	簡桂彬	黃子綺	趙健宇
			黃仕勳	資訊工程系	B10615037			
			邱炳貴	電機工程系	B10607106			
8	一般男	北市大學	楊千毅	休閒運動管理學系	U10448049			
			楊承恩	休閒運動管理學系	U10448055			
			張宇魁	休閒運動管理學系	U10448056			
9	一般男	臺北醫大	詹欣翰	醫學系	B101106113	鍾雨純	劉芷好	洪至祥
			陳祺琛	牙體系	B210106023			
			楊峻弦	醫學系	B101107069			
10	一般男	銘傳大學A	林冠綸	企管四丙	4110131	黃玉娟	陳竑廷	
			陳恆逸	國企四丁	4570603			
			林昀翰	企管四丙	4112803			
11	一般男	銘傳大學B	魏祐辰	企管三丁	5111204	黃玉娟	陳竑廷	
			林文海	企管三甲	5110155			
			駱允鵬	企管三甲	5111710			

中華民國大專校院107學年度法式滾球錦標賽

團體賽一般男生三人組 賽程表

預賽：共11隊參賽，採poul賽制(雙敗淘汰)

A、B組取3名、C組取2名，晉級決賽

比賽日期：3月28日(星期四)

||

A組

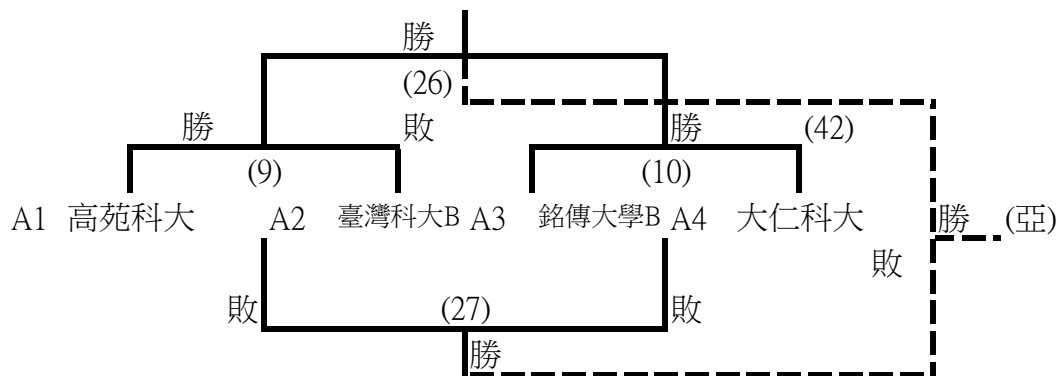

||

B組

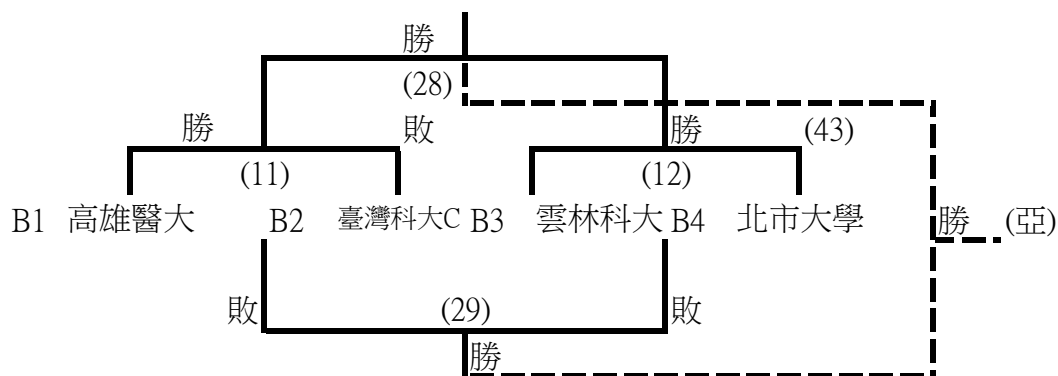

C組

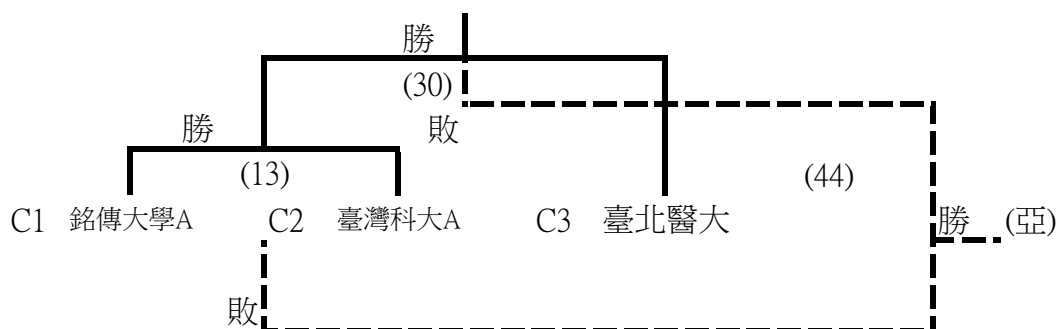

中華民國大專校院107學年度法式滾球錦標賽

團體賽一般男生三人組 賽程表

決賽：取優勝前8名頒獎

※採單敗淘汰賽制

比賽日期：3月28日(星期四)

D組

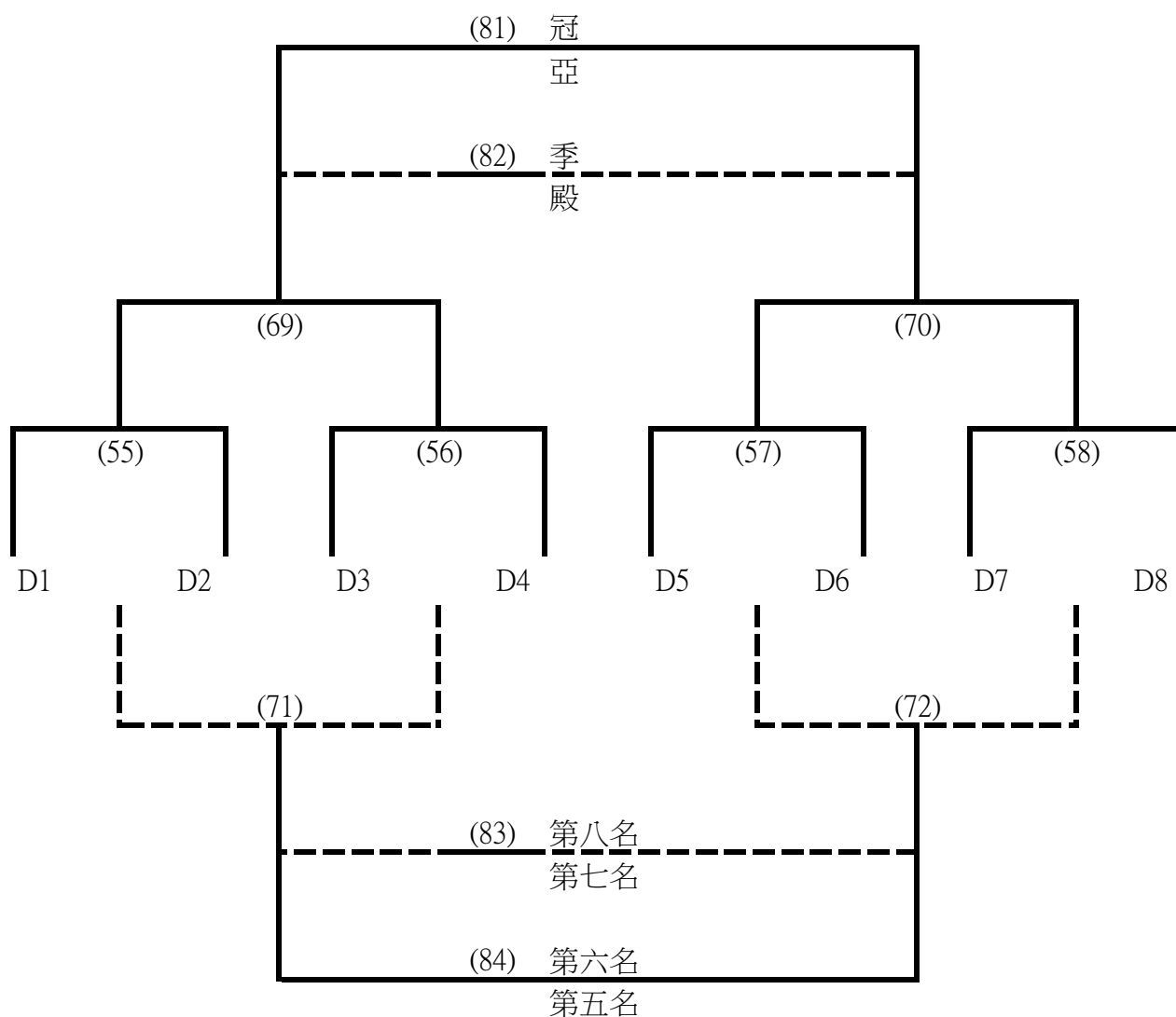

D1 D3 D5 D7 - 抽籤(分組冠軍)

註：預賽同同組首輪籤位錯開。